

SERVICE

Interaktywny poradnik dla serwisów motoryzacyjnych Inter Cars SA

NEWS

inter cars 
części do samochodów

NR 14 KWIECIEŃ 2012 (3)



Gala

MISTRZÓW WARSZTATU



SZKOLENIA
SAMOCHODY OSOBOWE

ZOBACZ
WIĘCEJ



HELPDESK
TECHNICZNY

ZOBACZ
WIĘCEJ



SIECI
SERWISOWE

ZOBACZ
WIĘCEJ



RYNEK
POJAZDÓW
UŻYTKOWYCH

ZOBACZ
WIĘCEJ

Gala

MISTRZÓW WARSZTATU

Fot. Ford Polska



Rankingi



Znajdź swoje miejsce w rankingu i wygraj jednego z 12 Fordów Fiesta.

www.GMW.intercars.com.pl

NAGRODY W AKCJACH SPECJALNYCH



W akcji specjalnej Po drodze do Gali

Możecie Państwo wygrać nagrody w postaci laptopów, smartfonów i bonów zakupowych.

Wyniki końcowe I edycji akcji specjalnej [Kliknij](#)

Po drodze do Gali

16.03.–15.04.2012

Premiujemy największe zakupy

Pierwszych 15 klientów

x 2 bilety

kolejnych

20 klientów

x 1 bilet



Kupuj produkty CASTROL – wygraj bilety!



Gala
MISTRZÓW WARSZTATU

BILET
na mecz 2012

inter cars 
części do samochodów

Montując produkty premium, inwestujesz w rozwój swojego warsztatu.





Ilona Sar
Z-ca Kierownika ds. Szkoleń - Szkolenia i Sieci Serwisowe 665 391 159
ilona.sar@intercars.eu

SZKOLENIA TECHNICZNE W INTER CARS SA

Zakup szkolenia można rozliczać na kilka sposobów:

1. Zakup na przelew.
2. Umowa MI/PRO - realizując plan zakupów założony w umowie, po jej zakończeniu szkolenia są kompensowane z fakturą premiową.
3. Klienci należący do VIP CLUB mają do wykorzystania pakiet szkoleń:
 - VIP PLATINUM - 1000 zł netto
 - VIP GOLD - 500 zł netto
 - VIP SILVER - 350 zł netto
4. Klienci należący do sieci QS, PS, AC - bonus sieciowy, który może być przeznaczony na zakup szkoleń.
5. Dodatkowo klienci sieciowi mają rabat na zakup szkoleń płatnych.
6. Płatność za szkolenia punktami IC Premia Plus

Szczegółowe informacje odnośnie szkoleń znajdziecie Państwo na www.intercars.com.pl w zakładce Szkolenia.

SZKOLENIA samochodowy osobowe

Znajdź profil Szkolenia Inter Cars na Facebook'u i kliknij „Lubię To”. Tu znajdziesz zawsze aktualne informacje, ciekawostki na temat szkoleń.



WYMIANA ELEMENTÓW ROZRZĄDU NA PRZYKŁADZIE SILNIKA 1,9 DTI F9Q O NR KODU F9 Q A 734

Jarosław Szachewicz
Kierownik ds. HelpDesk Techniczny,
tel.: 22 358 63 61, 665 391 004,
jaroslaw.szachewicz@intercars.eu



1. Należy obrócić ręcznie wał korbowy w kierunku pracy silnika (tutaj w prawo), aż znaki sterownicze na kole wałka rozrządu znajdą się w tej samej pozycji, co znak na osłonie wałka rozrządu.

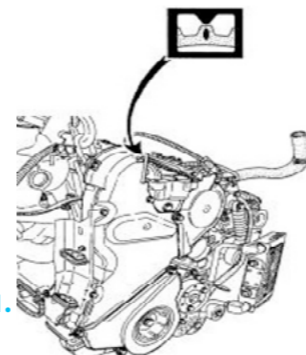

1.



1a.

Koło zamachowe powinno być zablokowane za pomocą trzpienia nr 1054.

2. Następnie należy zdjąć osłonę układu paska rozrządu na górze i na dole.

3. W kolejności należy odkręcić i wyjąć amortyzator drgań i koło pasowe wału korbowego oraz dolną osłonę. Następnie należy unieruchomić koło pompy wtryskowej za pomocą narzędzia Mot. 1317.

4. Następnie należy odkręcić środkowe zamocowanie napinacza, zdjąć pasek rozrządu i wkręcić od tyłu do oporu śrubę M6 x 45 mm w osłonę. Następnie zdemontować napinacz. Pomocny przy późniejszym montażu może być dodatkowy znak na wale korbowym i kole pompy wtryskowej.

5. Następnie można zdemontować rolkę prowadzącą.

6. Montaż w odwrotnej kolejności: zamontować nowy napinacz i rolkę prowadzącą. Wszystkie połączenia dokręcić najpierw tylko ręcznie. Założyć pasek rozrządu z lewej strony z naprężeniem, zrównać punkty ze znakami.

7. Następnie można zamontować głowicę pomiarową do mierzenia naprężenia paska rozrządu testera ContiTech Belt Tension zgodnie z zaleceniami pod napinaczem i ustawić naprężenie paska rozrządu. Usunąć trzpień i szczęki unieruchamiające. Następnie naprężyć powoli pasek za pomocą włożonej od tyłu śruby M6 na napinaczu, aż przyrząd Belt Tension Tester wskaże 42 SEEM. Następnie zdjąć głowicę pomiarową i obrócić ręcznie mechanizm co najmniej dwa razy dookoła. Po mocnym naciśnięciu paska w miejscu pomiaru wykonać ponowny pomiar. Uzyskana wartość musi wynosić 37 SEEM.

Jeśli wartość ta nie zostanie uzyskana, procedurę naprężania należy powtórzyć. Wykonując lekkie ruchy obrotowe układem pasowym za pomocą klucza można wyjąć zakleszczone narzędzia. Na zakończenie dokręcić napinacz siłą 50 Nm. Pamiętać należy o usunięciu śruby M6. Montaż koła napędowego (20 Nm + 115 °) i paska wieloklinowego jest zakończony, napinacz jest odpowiednio dokręcony.

1b.



Odpowiedni trzpień znajduje się w walizce narzędziowej firmy ContiTech Power Transmission Group.

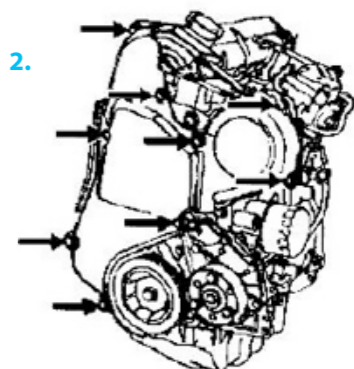

2.



3.



4.



4a.

HELPDESK TECHNICZNY



CZYTAJ WIĘCEJ

na temat WYMIANY ELEMENTÓW ROZRZĄDU

Grupa Filialna	Filia	Temat	Firma szkoląca	Data	Rodzaj szkolenia	Cena	Koordynator Filii	Telefon	Miejsce szkolenia	Godziny	Uwagi
Grupa Gdańsk	Grudziądz	Metody pomiaru i regulacji elementów zawieszonych pojazdów osobowych z zastosowaniem urządzeń pomiarowych w technologii 3D John Bean	JOHN BEAN	02.04.2012	produktowo-techniczne	bezpłatne	Małgorzata Czaus	665 392 091	"Grudziądz Centrum Kształcenia Praktycznego" ul. Czarnieckiego 5/7 "	10.0-14.00	ShowCar
Grupa Gdańsk	Grudziądz	Diagnostyka czujników i podzespołów wykonawczych z zastosowaniem testerów Snap-on Diagnostics	SNAP ON	02.04.2012	produktowo-techniczne	bezpłatne	Małgorzata Czaus	665 392 091	Grudziądz Centrum Kształcenia Praktycznego ul. Czarnieckiego 5/7 Filia IC Kluczbork ul. Powstańców Śląskich 13	15.15-18.00	ShowCar
Grupa Opole	Kluczbork	Klimatyzacja Delphi	DELPHI	03.04.2012	produktowo-techniczne	bezpłatne	Zbigniew Dudek	783 900 075	Powstańców Śląskich 13	17.00-20.00	
Grupa Bielsko-Biała	Katowice	Budowa i diagnostyka układów klimatyzacji samochodowej	BETIS	03.04.2012	techniczne	350 zł netto	Artur Stachura	667 677 043	Filia IC Katowice ul. Obroki 77	9.00-17.00	
Grupa Listopada	Wołomin	Prezentacja oferty MAGNETI MARELLI	MAGNETI MARELLI	03.04.2012	produktowo-techniczne	bezpłatne	Jarosław Piotrowski	513 188 985	Filia IC Wołomin, Lipiny Nowe ul. Niska 1	16.30.-18.30	
Grupa Gdańsk	Grudziądz	Budowa, wymiana i regulacja elementów ukł. rozrządu oraz napędu paskowego	CONTITECH	03.04.2012	produktowo-techniczne	bezpłatne	Małgorzata Czaus	665 392 091	Grudziądz Centrum Kształcenia Praktycznego ul. Czarnieckiego 5/7 Filia IC Wołomin, Lipiny Nowe ul. Niska 1	10.00-18.00	ShowCar
Grupa Listopada	Wołomin	Bezpośredni wtrysk benzyny: FSI, CGI oraz HPI	BETIS	03.04.2012	techniczne	350 zł netto	Jarosław Piotrowski	513 188 985	Filia IC Wołomin, Lipiny Nowe ul. Niska 1	9.00-17.00	
Grupa Gdańsk	Grudziądz	Montaż produktów regenerowanych	LAUBER	04.04.2012	produktowo-techniczne	bezpłatne	Małgorzata Czaus	665 392 091	Grudziądz Centrum Kształcenia Praktycznego ul. Czarnieckiego 5/7	8.30-9.50	ShowCar
Grupa Bydgoszcz	Bydgoszcz	Budowa i diagnostyka systemów Common Rail	BETIS	04.04.2012	techniczne	350 zł netto	Mariusz Czerwiński	665391785	Restauracja Telimena ul. Fordońska 15 Bydgoszcz.	9.00-17.00	

KALENDARZ SZKOLEŃ MARZEC 2012

ZOBACZ WIĘCEJ

HELPDESK KONTAKT
TECHNICZNY

INTERNET - IC KATALOG INSTRUKCJA
MAIL - helpdesk@intercars.eu
TELEFON - 801 80 20 20 w.5





Marta Ciesielska
Z-ca Kierownika Działu ds.
Obsługi Sieci Serwisów - Szkolenia
i Sieci Serwisowe,
tel.: 608 306 813
marta.ciesielska@intercars.eu

NOWOŚCI W SIECIACH SERWISOWYCH



W związku z wprowadzeniem nowych rozwiązań w sieciach Perfect Service i Q-Service chcielibyśmy zaprezentować Państwu kilka pomysłów, dzięki którym oferta sieciowa stanie się jeszcze bardziej atrakcyjna.

Nowa umowa lojalnościowa

Premia, uzależniona od wielkości zakupów, może zostać powiększona w momencie przeznaczenia jej na zakup wyposażenia warsztatowego lub szkoleń.

Nowa polityka cenowa

Warsztaty, należące do sieci IC, otrzymają specjalne warunki cenowe na wybranych producentów części. Ceny są dopasowane indywidualnie dla każdego klienta przez Przedstawiciela Handlowego i Regionalnego (RMS) Inter Cars SA.

Internet

Nowe strony internetowe, wizytówki klientów

Gratisowa porada prawna

Możliwość uzyskania opieki prawnej w szerokim zakresie.

Reklamacje

Każdy serwis sieciowy posiada status klienta VIP.

Identyfikacja

Jednolity wizerunek serwisu Perfect Service i Q-Service, dobrany indywidualnie do potrzeb każdego serwisu.

Pakiet materiałów reklamowych

Materiały promujące dany serwis.

Oiler

Pakiet dotyczący odbioru odpadów - dedykowane umowy na odbiór odpadów niebezpiecznych.

- Gratisowe oprogramowanie do zarządzania odpadami.
- Pomoc w zakresie aktów prawnych dotyczących odpadów.
- Zarządzanie kalendarzem przekazywania sprawozdań.

Programy sieciowe

Odzież robocza BOCO, refundacja odpadów, ubezpieczenia, samochód zastępczy, terminale płatnicze, leasing sprzętu warsztatowego.

Coroczne spotkania sieciowe

Dla umysłu, ciała i ducha.

Szkolenia techniczne (specjalna cena)

- Różne szkolenia techniczne w specjalnych cenach dla sieci. Katalog ze szczegółowym wykazem i zakresem szkoleń technicznych wraz z terminami.
- Doradztwo techniczne prowadzone przez Dział Wyposażenia Warsztatowego Inter Cars SA.
- Szkolenia miękkie związane z działalnością warsztatową, np. obsługa klienta, szkolenia menedżerskie, GVO, analiza warsztatowa itp.

Program klientów VIP

Specjalne wartości progów zakupowych.

Akcje reklamowe Perfect Service i Q-Service

Organizowane wiosną i latem, każda będzie obejmowała konkretną ofertę produktową.

Motointegrator Flota

Program zarządzania flotami samochodowymi, skierowany do klientów instytucjonalnych, posiadających park samochodów służbowych.

Motointegrator

Jako platforma internetowa, która pośredniczy pomiędzy kierowcą a warsztatem, oferując części do napraw, które w swym asortymencie posiada Inter Cars SA. Jednak to warsztat sprzedaje klientowi części wraz z usługą. Dla QS i PS to przede wszystkim więcej klientów, przy praktycznie zerowym zaangażowaniu w ich pozyskanie.

Komunikacja wewnętrzna

Platforma mailingowa, publikacje własne.

Oferty producentów Pierburg Service, Bosch Części i Diagnostyka Samochodowa – systemy wtryskowe

Nowe strony internetowe, wizytówki klientów. Nie można zapominać, że w dobie Internetu serwisy w komunikacji z klientem powinny wykorzystywać firmowe strony internetowe. Dlatego też Inter Cars SA stara się pomóc w dostosowaniu ich struktury do oczekiwań osób je odwiedzających. Strona www powinna budować wizerunek warsztatu jako wiarygodnego i doświadczonego partnera.

SZKOLENIA DLA WARSZTATÓW CIĘŻAROWYCH - KWIECIEŃ 2012



Sylwia Szafrńska
Specjalista ds. Szkoleń-DSC,
tel.: 22 714 17 03,
665 391 179
sylwia.szafranska@intercars.eu

Symbol	Nazwa	Miejsce	Data szkolenia (od-do)
O-1	Oscyloskop	Wodzisław Śląski	02.04.2012
E-1	Układy elektryczne MAN klasy TG	Wodzisław Śląski	03 - 06.04.2012
S-1	Silniki wysokoprężne na bazie M.A.N - podstawy	Siedlce	11 - 12.04.2012
P-1	Podstawy pneumatycznych układów hamulcowych	Łódź	12 - 13.04.2012
SK-04	Zautomatyzowana skrzynia biegów	Śrem	16 - 18.04.2012
E-1	Układy elektryczne MAN klasy TG	Gorzów Wielkopolski	23-26.04.2012
S-1	Silniki wysokoprężne na bazie M.A.N - podstawy	Konik Nowy	24-25.03.2012
PRSZ	Prezentacja szkoleń	Koszalin	27.04.2012

Zgłoszenia odbywają się poprzez stronę: www.szkolenia.intercars.com.pl /zakładka Szkolenia techniczne dla warsztatów ciężarowych.

TRUCK HELPDESK - ZMIANY

W ciągu kilku dni korzystanie z HelpDesku Technicznego dla pojazdów ciężarowych w Inter Cars SA, będzie możliwe tylko przez zgłaszanie zapytań przez funkcjonalność w IC_Katalogu. Zmiana ma za zadanie usprawnienie funkcjonowania pomocy w zakresie pojazdów ciężarowych. Dotychczasowe numery telefonów zostaną wyłączone.

POBIERZ



Wejść i zobacz jak zrobić zgłoszenie z IC_Katalogu (procedura jest taka sama jak w przypadku pojazdów osobowych).

Dostęp do HELPDESK z IC Katalogu

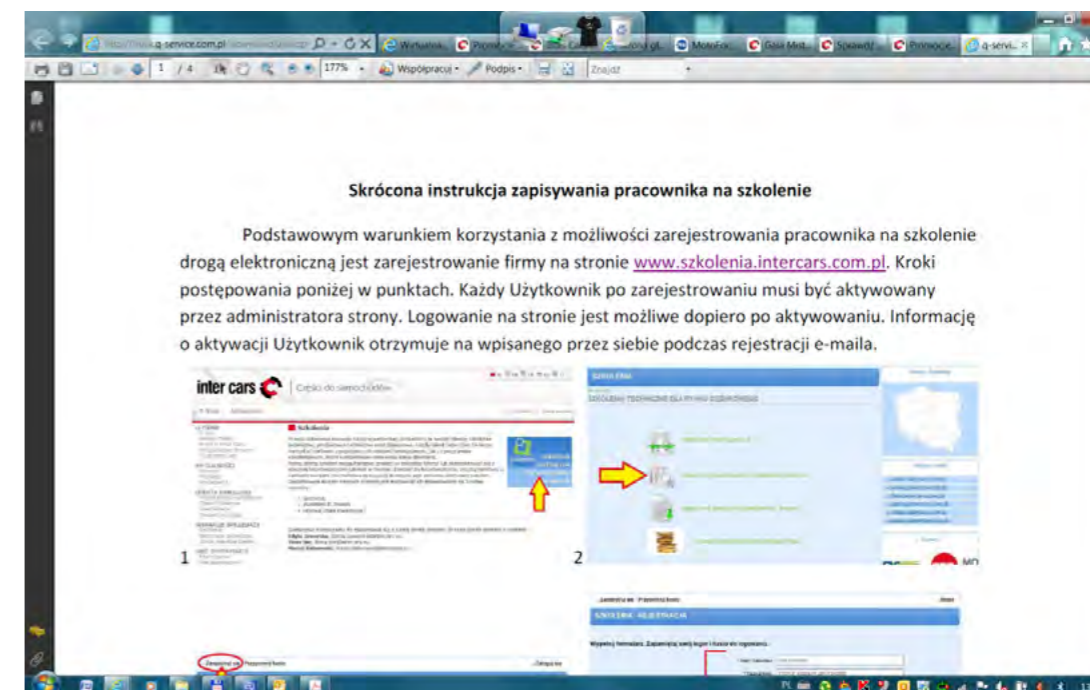

ADRES REDAKCJI

Inter Cars SA, Dział Marketingu i PR,
tel.: 22 714 14 46
maria.zmyslowska@intercars.eu

Koordinacja: Joanna Król. **Współpraca:** Biuro Wsparcia Projektów i ZW – Dariusz Łukiewicz; Szkolenia – Ilona Sar; HelpDesk Techniczny – Jarosław Szachewicz, Cezary Czaplak; Sieci serwisowe – Marta Ciesielska; Rynek pojazdów użytkowych – Sylwia Szafrńska; Dział sprzedaży bezpośredniej – Zbigniew Dzido.

Redaktor prowadząca: Maria Zmysłowska,

Kolejne WIADOMOŚCI IC - Już w maju!

Przypominamy czytelnikom Wiadomości IC, że marcowy numer jest już dostępny, a kolejny numer ukáže się już w maju. W numerze znajdziecie Państwo cenne informacje nt. aktualnych wydarzeń w branży motoryzacyjnej, atrakcyjne promocje oraz sezonowe nowości. Przygotujemy dla Państwa porady techniczne.

To wszystko już wkrótce w Wiadomościach IC nr 43!

Zainteresowanych otrzymywaniem egzemplarza Wiadomości IC zapraszamy do kontaktu z nami: wiadomosci@intercars.eu lub pod nr tel.: 22 71 41 446

BIULETYNY

Biuletyny zawierają informacje o aktualnych promocjach, w których nierzadko mogą Państwo wygrać bardzo cenne nagrody, m.in. samochody. Biuletyny promocyjne wysyłane są do Państwa pocztą elektroniczną 2 razy w miesiącu.

Więcej na temat wydawnictw firmowych oraz archiwum publikacji, znajdziecie Państwo na stronie www.intercars.com.pl

